

ハンド 広角180° 開閉が可能な薄型ハンド。

特長

■180°広角開閉が可能。

広角だから、ピック&プレス時の上下動作が不要で、位置決めも簡単。

■トグル機構による強い把持力。

■開閉確認センサ取付け可能。

■食品製造工程向け仕様(オプション)。

食品機械用グリース(NSF H1)を使用。

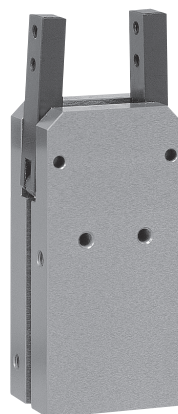

HMD-16AS

型式表示方法

標準 ----- HMD-16AS

オプション ----- HMD-16AS - FD1 - ET3S2 - Z

大きさ		オプション		センサ・個数			
記号	名称	記号	名称	記号	名称	記号	名称
12AS		FD1	食品機械用グリース	ET3	無接点3芯	ER2L	無接点2芯
16AS				ET3L	無接点3芯	E24	有接点2芯
20AS				ER3	無接点3芯	E24L	有接点2芯
25AS				ER3L	無接点3芯	E25	有接点2芯
				ET2	無接点2芯	E25L	有接点2芯
				ET2L	無接点2芯	S1	センサ1個
				ER2	無接点2芯	S2	センサ2個

オプションの仕様の詳細は ▶ 42P

センサの仕様の詳細は ▶ 364P

仕様

型式	HMD-12AS 外形図は ▶ 238P	HMD-16AS 外形図は ▶ 238P	HMD-20AS 外形図は ▶ 239P	HMD-25AS 外形図は ▶ 239P
駆動源	エア 0.3~0.7MPa			
潤滑	無給油またはタービン油1種(ISOVG32)			
周囲温度 (°C)	5~60			
開き角度	-4°~184°		-4°~186°	
シリンダ径 (mm)	φ12	φ16	φ20	φ25
ロッド径 (mm)	φ6	φ6	φ8	φ8
内部容積[往復] (cm³/回)	2.3	5.8	8.7	19.4
繰り返し精度 (mm)	±0.2			
本体質量 (kg)	0.074	0.13	0.26	0.38

内部構造図、パーツ・パッキンリスト

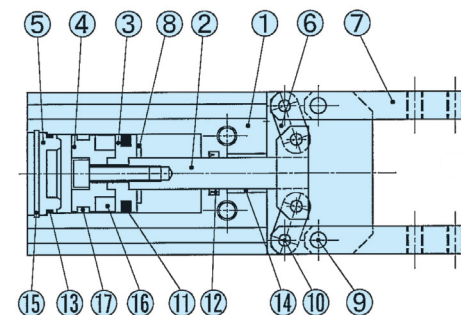

■パーツリスト

No.	名称	材質	No.	名称	材質	No.	名称	材質
1	ボディ	アルミ	7	マスタージョウ	炭素鋼	13	シリンダシール	
2	ピストンA	ステンレス	8	クッション		14	ブッシュ	
3	ピストンB	アルミ又はシッチュウ	9	支点軸	軸受鋼	15	止め輪	ステンレス
4	ピストンC	アルミ又はシッチュウ	10	作動軸	軸受鋼	16	磁石	
5	シリンダカバー	樹脂	11	ピストンシール		17	ウエアリング	樹脂
6	リンク	炭素鋼	12	ロッドシール				

■パッキンリスト

No.	HMD-12AS	HMD-16AS	HMD-20AS	HMD-25AS
11	PSD-12	PSD-16	PSD-20	PSD-25
12	MYA-6	MYA-6	MYA-8	MYA-8
13	φ10×φ1	φ14×φ1	φ18×φ1	φ22.33×φ1.02
17			SWA-20	SWA-25

ハンド

LHA

LHB-G

LHC

BSA

BHA-G

BHE

HMA

HME

HA

HC

HLC

HLF

HMF

HF

HG

HK

HLG

HLA-G

HLB-G

HH

HHC-D

HHE

HLD

HJQ

HMD

HB

HJD

HJ

HMB

HD

ハンド

性能データ

■把持力

供給圧力別(MPa)時においてハンドの爪長さ l における閉方向、平行時・10°時・20°時に作用する把持力を表します。

閉方向 (→)

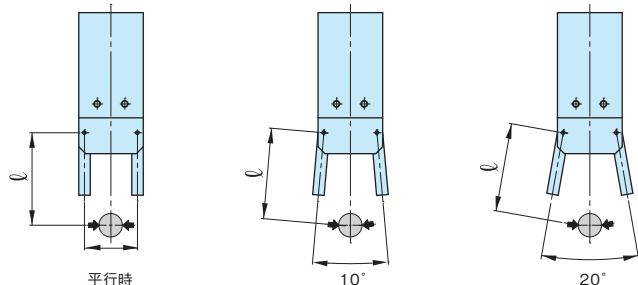

●平行時

■HMD-12AS

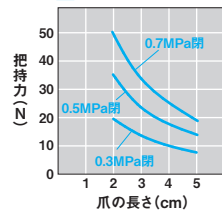

■HMD-16AS

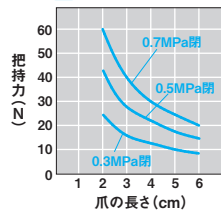

■HMD-20AS

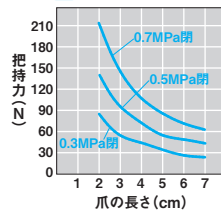

■HMD-25AS

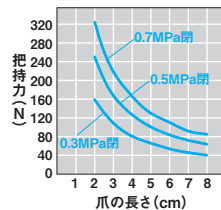

●10°時

■HMD-12AS

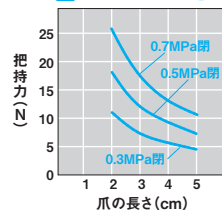

■HMD-16AS

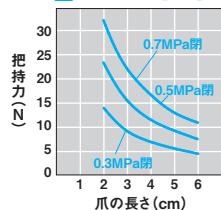

■HMD-20AS

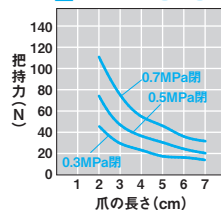

■HMD-25AS

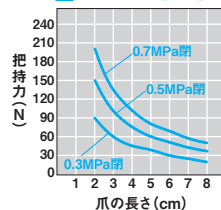

●20°時

■HMD-12AS

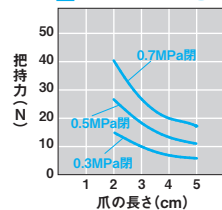

■HMD-16AS

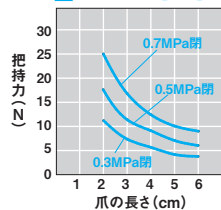

■HMD-20AS

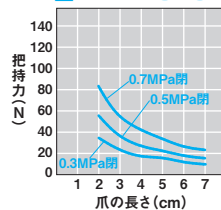

■HMD-25AS

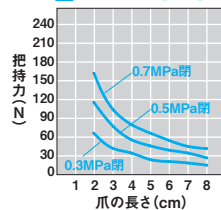

外形図

■HMD-12AS (最適把持力 15~30N)

HMD-12AS 標準

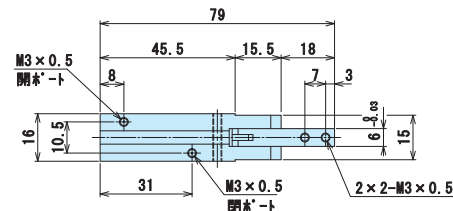

HMD-12AS-E□S□

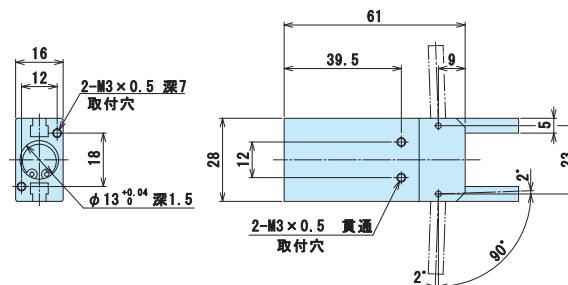
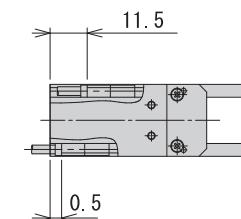

■HMD-16AS (最適把持力 20N~100N)

HMD-16AS 標準

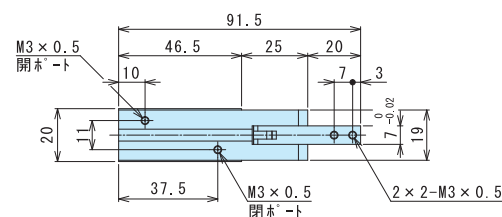

HMD-16AS-E□S□

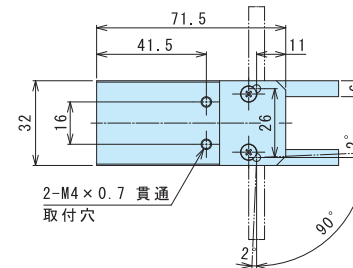
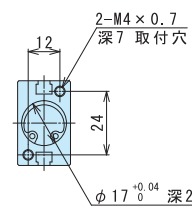
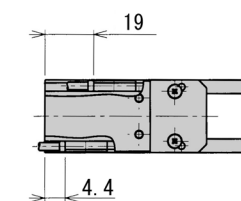

ハンド

外形図

■HMD-20AS (最適把持力 40N~120N)

HMD-20AS 標準

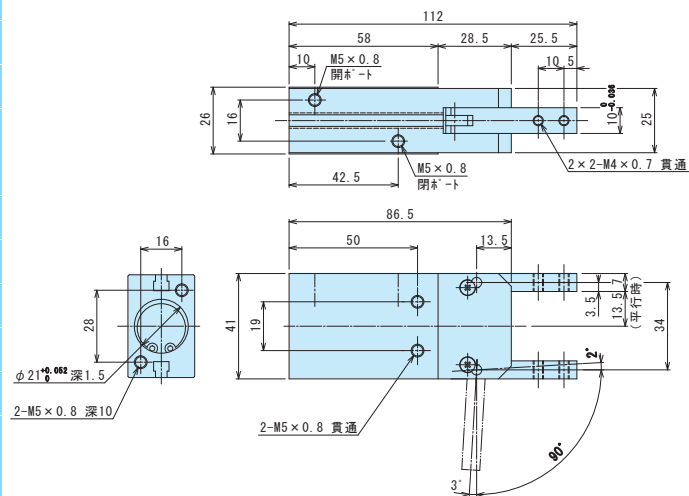

HMD-20AS-E□S□

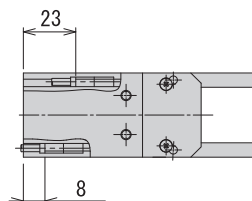

■HMD-25AS (最適把持力 50N~240N)

HMD-25AS 標準

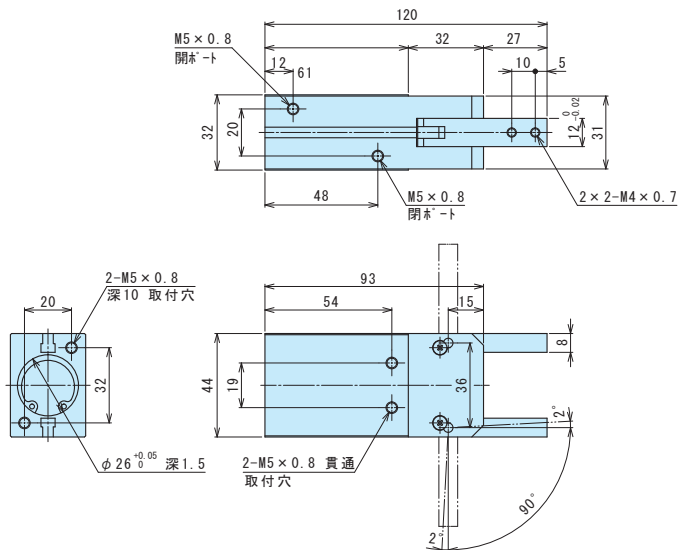

HMD-25AS-E□S□

