

ハンド

低コスト、小型軽量コンパクト。

特長

■一体型でコンパクトなボディ。

シリンダー一体構造を採用して、シンプル化に成功。さらに低価格を実現しています。

■開閉確認センサ。

シリーズの全機種に2ヶ所の無接点スイッチの取付けが可能です。

■食品製造工程向け仕様(オプション)。

食品機械用グリス(NSF H1)を使用。

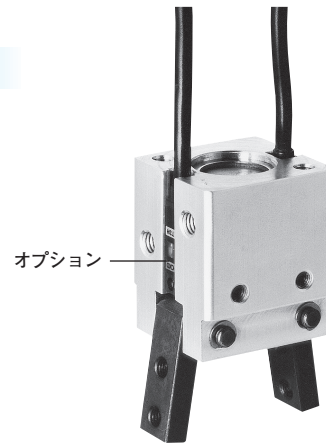

HMB-04AS

型式表示方法

標準 ----- HMB-01AS

オプション ----- HMB- **01AS** - **SU** - **ET3S2** - **Z**

サイズ オプション センサ・個数 特殊仕様

サイズ		オプション				センサ・個数			
記号	名称	記号	名称	記号	名称	記号	名称	記号	名称
01AS		無記号	複動式	SU	鉄部ステンレス	ET3	無接点3芯	ET2L	無接点2芯
02AS		NO	ノーマルオープン	PF	ポート位置変更	ET3L	無接点3芯	ER2	無接点2芯
03AS		NC	ノーマルクローズ	FD1	食品機械用グリス	ER3	無接点3芯	ER2L	無接点2芯
04AS						ER3L	無接点3芯	S1	センサ1個
						ET2	無接点2芯	S2	センサ2個

オプションの仕様の詳細は ▶42P

センサの仕様の詳細は ▶364P

仕様

型 式	HMB-01AS 外形図は ▶261P	HMB-02AS 外形図は ▶261P	HMB-03AS 外形図は ▶262P	HMB-04AS 外形図は ▶262P
駆動源	エア 0.3~0.7MPa			
潤滑	無給油またはタービン油1種 (ISOVG32)			
周囲温度 (°C)	5~60			
開き角度	-5°~20°			
シリンダ径 (mm)	φ10	φ12	φ16	φ20
ロッド径 (mm)	φ6	φ6	φ8	φ8
内部容積[往復] (cm ³ /回)	0.26	0.40	0.70	2.02
繰り返し精度 (mm)	±0.03			
本体質量 (kg)	0.055	0.070	0.095	0.135

内部構造図、パーツ・パッキンリスト

■標準(複動) NO タイプ

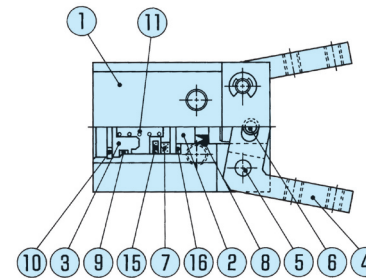

■NCタイプ

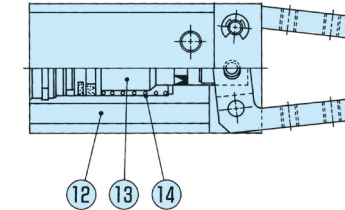

■パーツリスト

No.	名 称	材 質	No.	名 称	材 質	No.	名 称	材 質
1	ボディ	アルミ	7	ピストンシール		13	NCピストン	ステンレス
2	ピストン	ステンレス	8	ロッドシール		14	NCスプリング	ステンレス線
3	シリンダカバー	樹脂	9	シリンダシール		15	磁石	
4	マスタージョウ	炭素鋼	10	止め輪		16	クッション	
5	支点軸	炭素鋼	11	NOスプリング	ステンレス			
6	作動軸	炭素鋼	12	NCボディ	アルミ			

■パッキンリスト

No.	HMB-01AS	HMB-02AS	HMB-03AS	HMB-04AS
7	PSD-10	PSD-12	PSD-16	PSD-20
8	MYA-3	MYA-3	MYA-5	MYA-7
9	φ8×φ1	φ10×φ1	φ14×φ1	φ18×φ1

性能データ

■把持力

供給圧力別 (MPa) 時においてハンドの爪の長さにおける開方向、閉方向に作用する把持力を表します。

開方向(←) -----
閉方向(→) -----

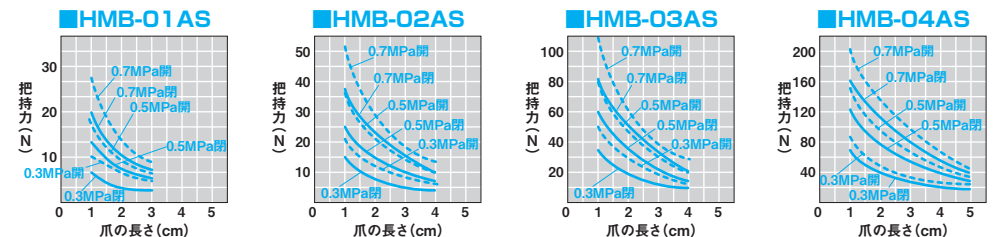
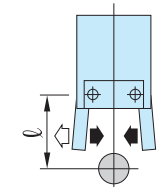

ハンド

LHA

LHB-G

LHC

BSA

BHA-G

BHE

HMA

HME

HA

HC

HLC

HLF

HMF

HMFS

HF

HG

HK

HLG

HLA-G

HLB-G

HH

HHC-D

HHE

HLD

HJQ

HMD

HB

HJD

HJ

HMB

HD

ハンド

外形図

■HMB-01AS (最適把持力 8N~20N)

HMB-01AS 標準・NO・NC

※ ()内はNC(ノーマル・クローズ)仕様寸法です。

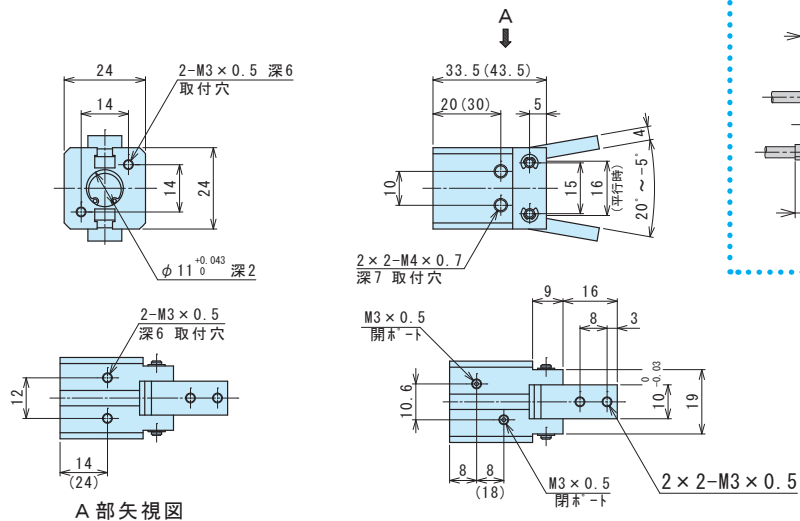

HMB-01AS-E□S□

■HMB-03AS (最適把持力 20N~70N)

HMB-03AS 標準・NO・NC

※ ()内はNC(ノーマル・クローズ)仕様寸法です。

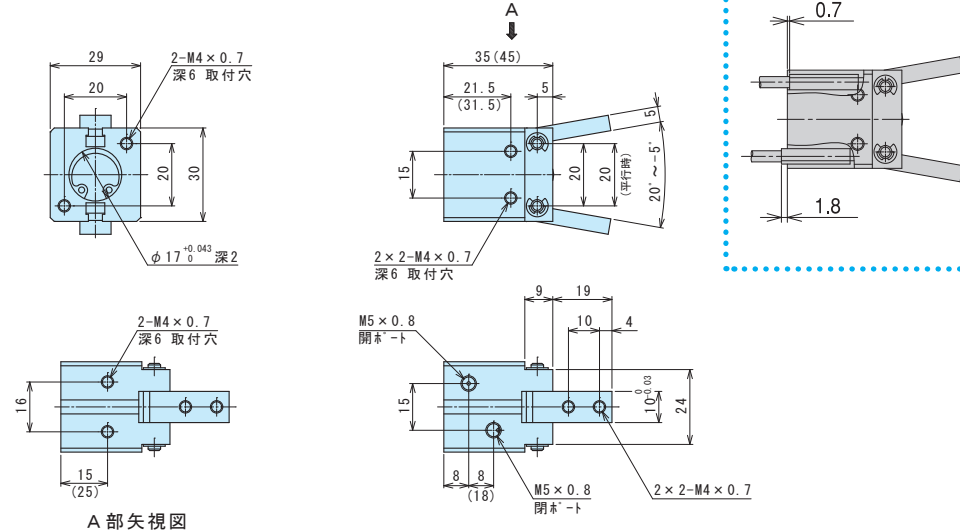

HMB-03AS-E□S□

■HMB-02AS (最適把持力 10N~30N)

HMB-02AS 標準・NO・NC

※ ()内はNC(ノーマル・クローズ)仕様寸法です。

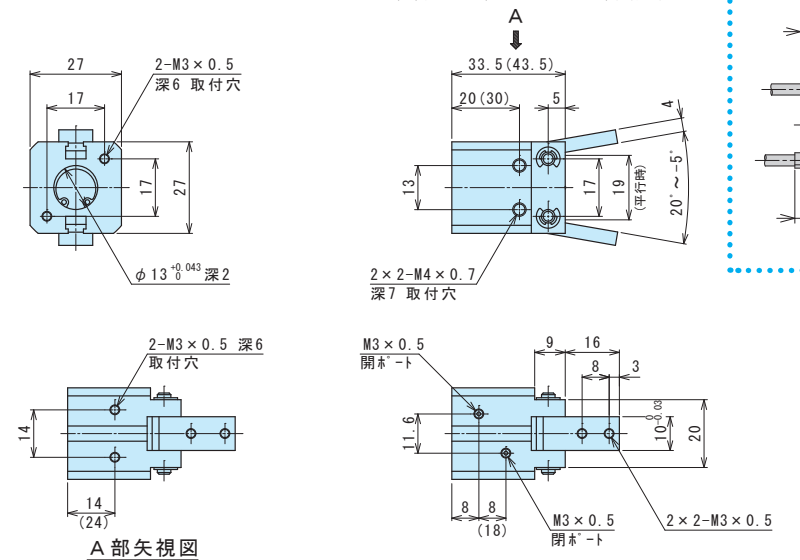

HMB-02AS-E□S□

■HMB-04AS (最適把持力 40N~140N)

HMB-04AS 標準・NO・NC

※ ()内はNC(ノーマル・クローズ)仕様寸法です。

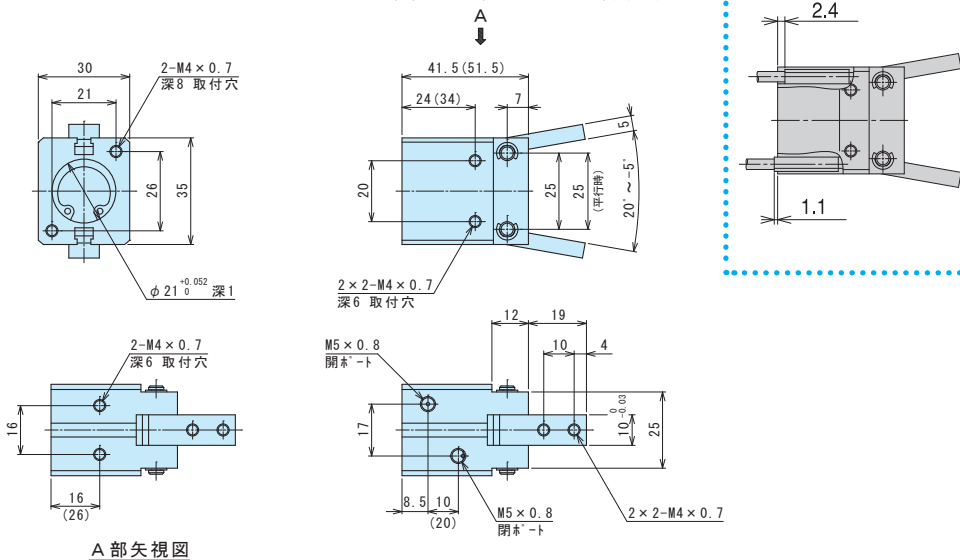

HMB-04AS-E□S□