

耐切削油センサ対応ハンド

BHGJシリーズ

BHGJ-01AS/03AS/04AS/05AS

ゴムカバー付のクロスローラ平行ハンド。

特長

■ゴムカバー付で、耐環境性が向上。

ミストやダストの流入をゴムカバー装着により防ぎ耐環境性が向上します。

■クロスローラガイドで高精度、滑らか作動を実現。

スライド部にクロスローラベアリング保持機構を採用。
高精度で滑らかな動きを実現します。

■コンパクトで高剛性。

スライド部をオーバーラップ、ロング保持機構により、
コンパクトで大きなモーメント荷重に耐えられます。

※耐切削油センサが取付可能です。



BHGJ-05AS

性能データ

■把持力

供給圧力別 (MPa) 時において
ハンドの爪の長さ l における開方
向、閉方向に作用する把持力を
表します。

開方向 (⇐) -----
閉方向 (⇒) -----

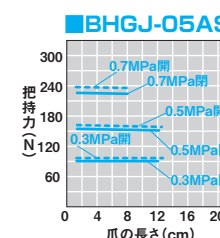
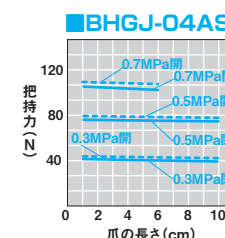
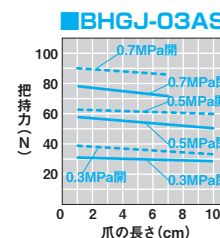
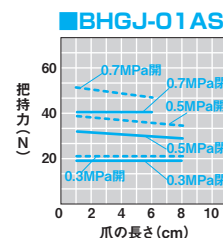
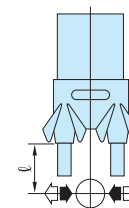

型式表示方法

標準 ----- BHGG-01AS

オプション ----- BHGG-01AS - GH - E40LS2 - Z

大きさ
記号
01AS
03AS
04AS
05AS
06AS

オプション	
記号	名称
無記号	ノーマル
GH	耐油ゴムカバー
GT	耐熱ゴムカバー

オプションの仕様の詳細は ▶ 42P

センサ・個数			
記号	名称	記号	名称
E40	無接点3芯	E45	無接点2芯
E40L	無接点3芯	E45L	無接点2芯
E41	無接点2芯	S1	センサ1個
E41L	無接点2芯	S2	センサ2個

センサの仕様の詳細は ▶ 364P

仕様

型式	BHGJ-01AS 外形図は ▶409P	BHGJ-03AS 外形図は ▶409P	BHGJ-04AS 外形図は ▶410P	BHGJ-05AS 外形図は ▶410P
駆動源	エア 0.1~0.7MPa			
潤滑	無給油またはタービン油1種 (ISOVG32)			
周囲温度 (°C)	5~60			
動作ストローク (mm)	5	9	11	15
シリンダ径 (mm)	φ12	φ16	φ20	φ25
ロッド径 (mm)	φ6	φ8	φ10	φ12
内部容積 [往復] (cm ³ /回)	0.32	1.58	2.89	6.32
繰返し精度 (mm)	±0.01			
本体質量 (kg)	0.13	0.18	0.3	0.48

クリーン
特殊
モーター
クリーン
メカハンド
耐切削油
防塵仕様
水中対応
樹脂ハンド
CKPB-A
WHA-FB
LCH

外形図

■BHGG-01AS (最適把持力 15N~30N)

BHGJ-01AS 標準

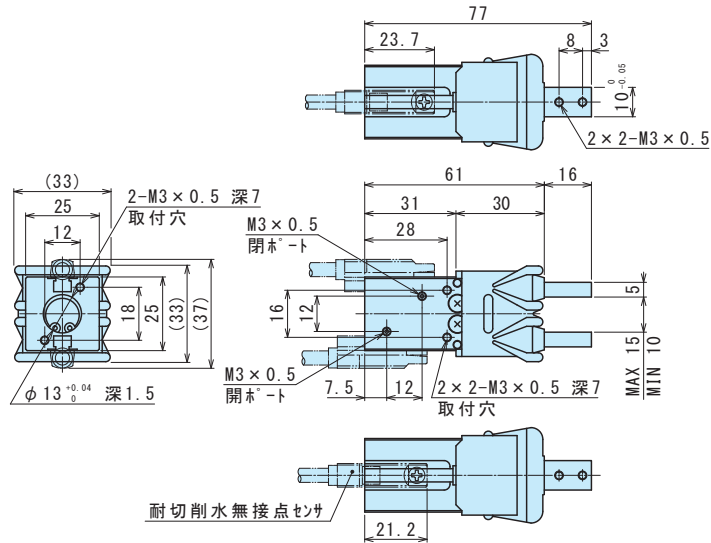

■BHGG-04AS (最適把持力 40N~80N)

BHGJ-04AS 標準

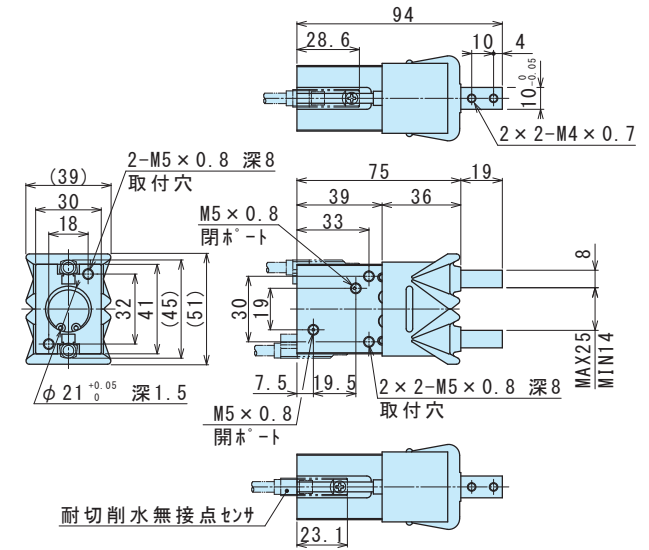

■BHGG-03AS (最適把持力 30N~50N)

BHGJ-03AS 標準

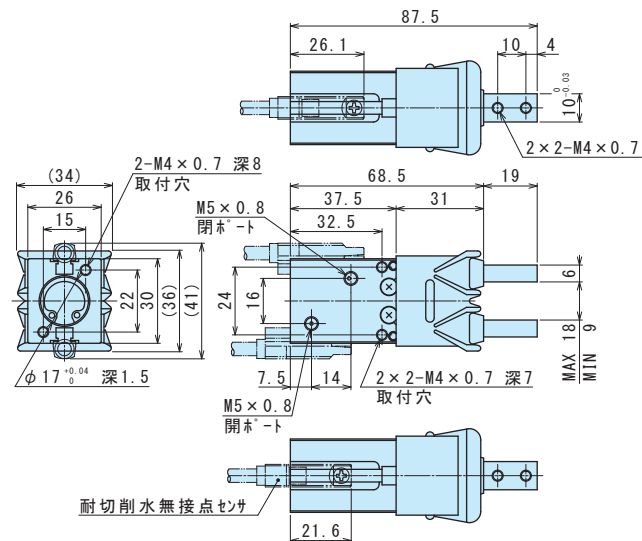

■BHGG-05AS (最適把持力 80N~150N)

BHGJ-05AS 標準

