

### スタンダードな電動ハンド & チャック。

#### 特長

- 2爪タイプと3爪タイプをラインナップ。
- ファナック (株) CRX シリーズに Plug & Play。
- 3色のLEDで動作状態を表示。
- 高把持力・高剛性。



DCB-140A-J2



DCB-140A-J3

#### 型式表示方法

標準 ..... DCB-140A-J3

オプション ..... DCB - 140A - J3 - BR - Z

爪の仕様	
記号	仕様
J2	2方爪
J3	3方爪

ブラケット※1	
記号	仕様
無記号	ブラケット無し
BR	ブラケット有り

※1 CRXに直接取り付け可能なブラケット。  
詳細はお問い合わせください。

#### 仕様

型 式		DCB-140A-J2 外形図は ▶396P	DCB-140A-J3 外形図は ▶397P
駆動源		DC24V	
最大定格電流	(A)	6.5	
最低動作電流	(A)	0.5	
潤滑		無給油	
周囲温度	(°C)	15~40(結露ナキ事)	
動作ストローク	(mm)	16	
モータ1回転当たりの移動量	(mm)	約2.5	
開閉速度	(mm/s)	5.9	
把持速度	(rpm)	300以下	
繰り返し精度	(mm)	±0.01	
本体質量	(kg)	3.1(ケーブル含まず)	3.6(ケーブル含まず)
通信プロトコル		RS485	
ステータスLED	点灯なし	電源OFF状態	
	緑色点灯	サーボON状態	
	橙色点灯	動作中	
	赤色点灯	アラーム状態	
耐環境		IP67相当	

取扱説明書・プラグインソフトは弊社ホームページよりダウンロードお願いします。

#### 性能データ

##### ■把持力

供給電流別 (A) 時においてハンドの爪長さLにおける把持力を表します。

閉方向 (→) —————

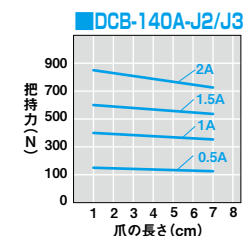
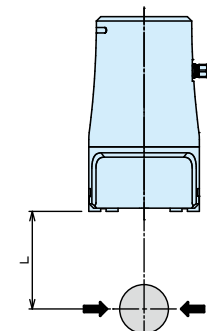

#### 外形図

##### ■DCB-140A-J2

DCB-140A-J2 標準

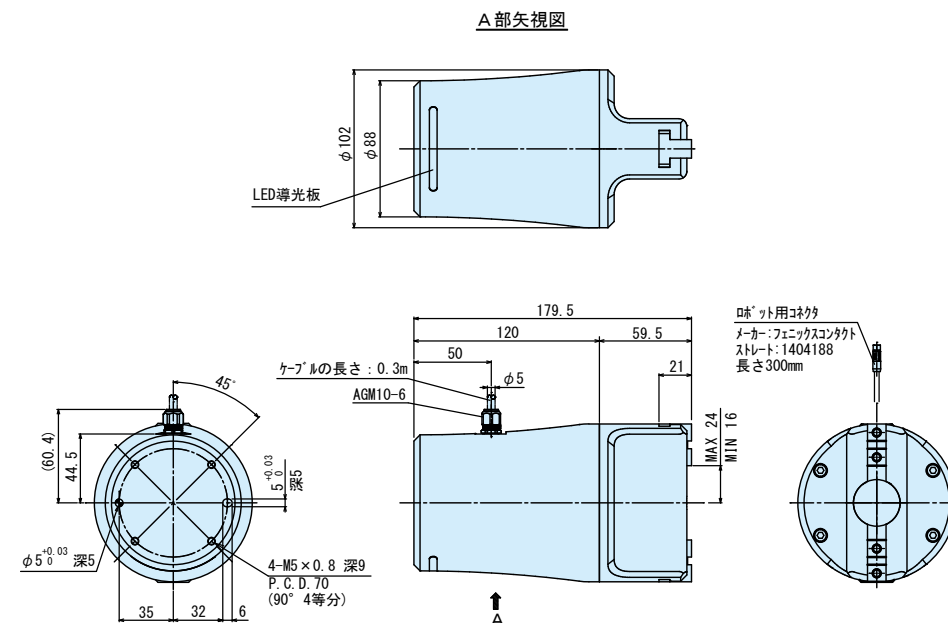

クリーン  
特殊  
モーター  
クリーン  
メカハンド  
耐切削油  
防塵仕様  
水中対応  
樹脂ハンド  
CKPB-A  
WHA-F-B  
LCH

### 外形図

#### DCB-140A-J3

DCB-140A-J3 標準

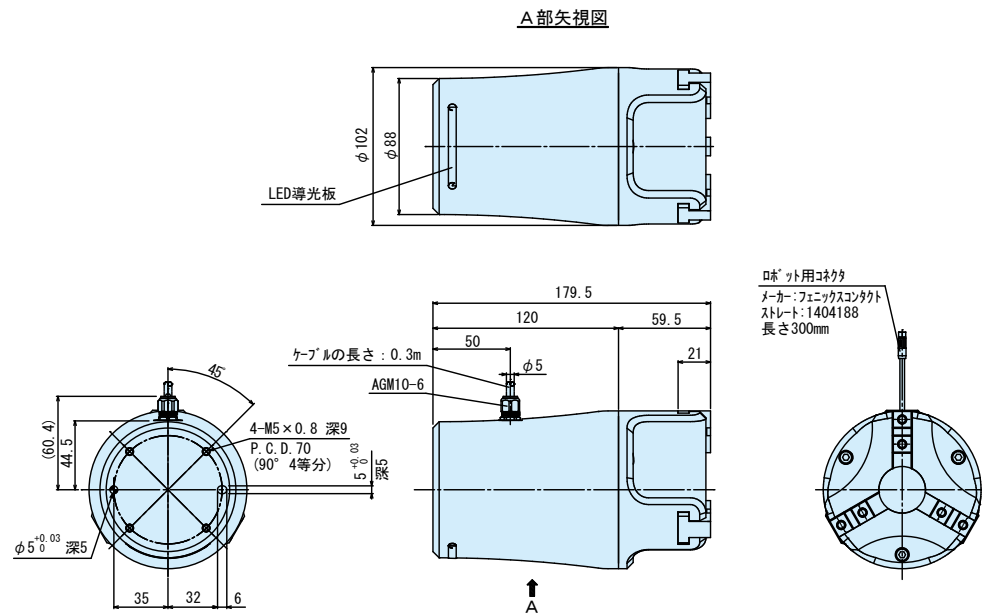

### DCB 用子爪

#### 特長

DCB シリーズには専用の子爪オプションをご用意しております。  
詳細はお問い合わせください。

#### 子爪型式表示方法

型式表示方法 ----- DCB - S - NB - ZAL

材質	
記号	仕様
ZAL	アルミ
ZMC	MCナイロン

クリーン  
特殊  
モーター  
クリーン  
メカハンド  
耐切削油  
防塵仕様  
水中対応  
樹脂ハンド  
CKPB-A  
WHA-F-B  
LCH

クリーン  
特殊  
モーター  
クリーン  
メカハンド  
耐切削油  
防塵仕様  
水中対応  
樹脂ハンド  
CKPB-A  
WHA-F-B  
LCH